

platný od: 11/12/18



Příslušenství pneumatických pohonů typ PA11 - PA90 Box se dvěma mechanickými spínači Se zlatými kontakty

- Včetně Namur montážní desky

Napětí	Kód	SP	Váha (kg)
30 V =/ 1-100 mA	199 190 287	1	0.530

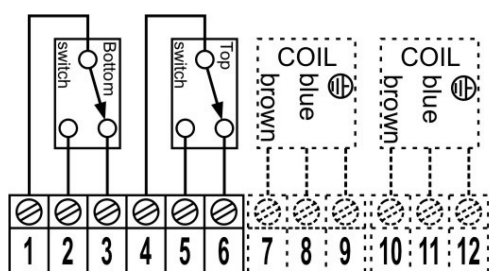
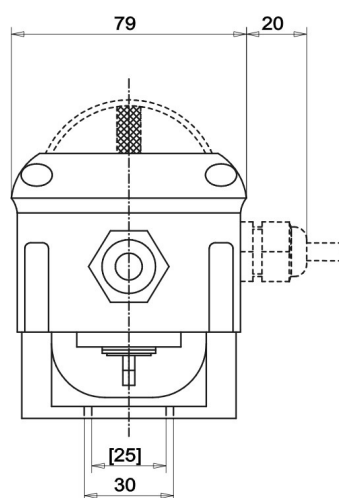
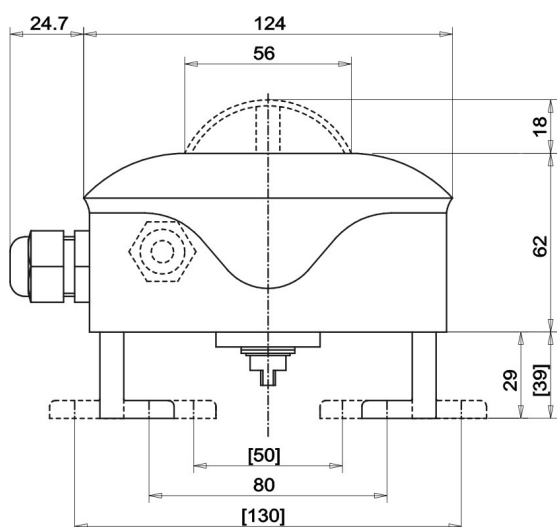

Technické údaje o produktech nejsou závazné. Konstrukční a rozměrové změny vyhrazeny.